

Bus Connectors

www.atd-elektronik.cz

www.atd-shop.com



DELTRON ^{SWISS}
CONNECT 2 CUSTOMIZE

Unsere Kataloge

Our catalogues

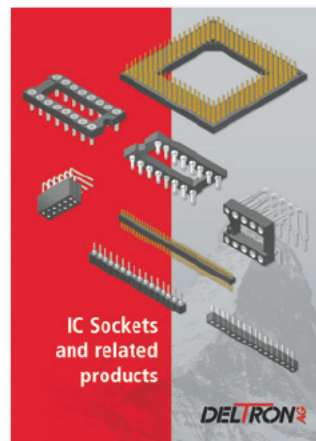
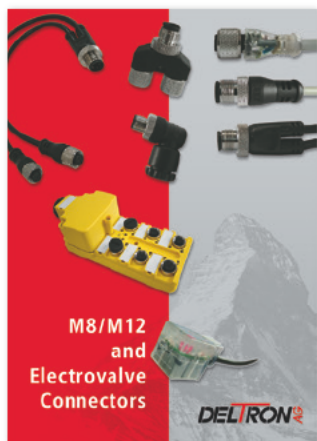

www.atd-elektronik.cz
www.atd-shop.com





Version 03/2018

Inhalt
Contents

Vision, Mission und Leitbild der Deltron AG, Kirchberg
Vision, Policy and Guidelines of Deltron AG, Kirchberg

4

ProfiBus Anschluss-Stecker
ProfiBus Connectors

5–12

CAN-Bus Anschluss-Stecker
CAN-Bus Connectors

13–14

Allgemeine Verkaufs- und Lieferbedingungen
General Terms of Sale and Supply

15

www.atd-elektronik.cz
www.atd-shop.com

Technische Änderungen vorbehalten
Technical modification subject to change



Vision, Mission & Leitbild der Deltron AG, Kirchberg

Vision

Wir wollen ein führender und innovativer Steckverbinder-Hersteller sein!

Mission

Wir produzieren und vertreiben weltweit elektronische und elektromechanische Komponenten von hohem Qualitätsstandard.

Leitbild

Kundenausrichtung

Wir richten uns nach den Kunden- und Marktbedürfnissen aus. Zusammen mit den Kunden lösen wir Probleme und entwickeln massgeschneiderte Lösungen.

Qualität

Wir halten unsere Vereinbarungen ein und bieten unseren Kunden optimale Sicherheit, Zuverlässigkeit und Wirtschaftlichkeit an. Sämtliche Abläufe sind prozessorientiert und entsprechen den Normvorgaben «IQNet» nach ISO 9001:2015.

Mensch und Umwelt

Wir stützen uns auf motivierte Mitarbeiterinnen und Mitarbeiter ab. Wir unterstützen sie zum Erfolg und lassen sie daran teilhaben. Wir fördern Innovation und Kreativität und sind auch für Unkonventionelles offen. Wir engagieren uns für eine intakte Umwelt und setzen wo möglich umweltschonende Technologie und Material ein.

Wertschöpfung und Erfolg

Wir suchen den Erfolg und streben eine hohe Wertschöpfung an. Unseren Kunden bieten wir einen optimalen Mehrwert an. Wir sind qualitätsbewusst und liefern Produkte und Leistungen mit dem besten Kosten-Nutzen-Verhältnis.

Unabhängigkeit

Wir sind ein unabhängiges Unternehmen im Familienbesitz. Eine Öffnung des Aktionärkreises ist nur vorgesehen für Personen, die im Unternehmen direkt oder indirekt mitarbeiten.

Kirchberg, Juli 2018

Vision, Policy & Guidelines of Deltron AG, Kirchberg

Vision

We intend to be a leading and innovative producer of cable and board level connectors!

Policy

We produce electro-mechanical and electronic components of the highest quality and market them worldwide.

Guidelines

Customer oriented

We orient ourselves according to our customers and market demands. Together with our customers, we provide custom made solutions for specific and special applications.

Quality

We obligate ourselves in offering the best and safest reliable and economical solutions to our customers. All procedures are process oriented and meet the ISO Standard requirements. We are certified ISO 9001:2015 by «IQNet».

Employee and environmental aspects

We encourage innovations and creativity in our workforce. We rely on our motivated employees to master their job function and to participate in the success of Deltron. We are committed in keeping a safe environment. We use environmentally sound technologies and materials whenever possible.

Success and profits

We strive to achieve a high level of success, all the while focusing on a profit level that benefits our various manufacturing and R&D departments so as to keep abreast of the new world markets. Deltron AG is a quality conscious company, manufacturing and supplying products and services with the best possible cost-benefit factors which entitles our customers to profit from an optimal price to performance ratio.

Ownership

We are a privately and family owned company. Admittance of additional shareholders will only be accepted provided they work directly or indirectly for the company.

Kirchberg, July 2018



Artikel / Article	Seite / Page
ProfiBus Anschluss-Stecker PB 1.5 MBaud / ProfiBus connector PB 1.5 MBaud	6
ProfiBus Anschluss-Stecker PB 12 MBaud / ProfiBus connector PB 12 MBaud	7
Technische Daten ProfiBus Anschluss-Stecker PB / Technical data ProfiBus connectors PB	8
ProfiBus Anschluss-Stecker PBA 12 MBaud / ProfiBus connector PBA 12 MBaud	9
ProfiBus Anschluss-Stecker PBA IDC / ProfiBus connector PBA IDC	10
ProfiBus Kabel PUR / ProfiBus Cable PUR	11
ProfiBus Kabel PVC / ProfiBus Cable PVC	12

ProfiBus Stecker PB 1.5 Mbaud

EN 50 170; 9polig

ProfiBus connector PB 1.5 Mbaud

EN 50 170; 9pole

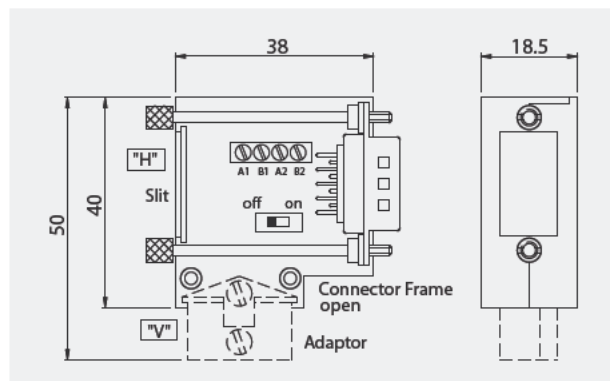
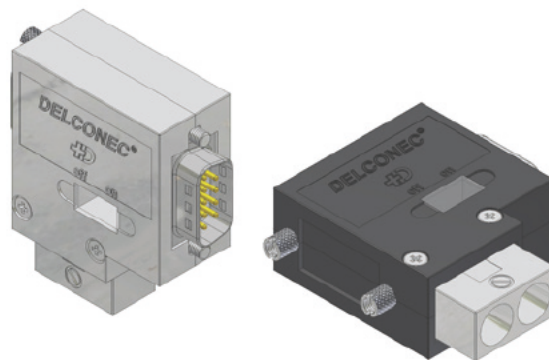

Pin-Belegung / Pin-out

Linie	D-Sub	Ankommend	Abgehend
Line	D-Sub	incoming	outgoing
P	Pin 3	B1 rot / red	B2 rot / red
N	Pin 8	A1 grün / green	A2 grün / green

Technische Daten / Technical Data

Ausführung / Version

- DP = Standard Ausführung
- PG = Mit Programmiergeräte-Anschluss
- DP = Standard version
- PG = With programming device connection

Funktion / Function

- Bus:** Verbindungsstecker ohne zuschaltbaren Abschlusswiderstand.
- End of Bus:** Verbindungsstecker mit Schalter (ON/OFF) für zuschaltbaren Abschlusswiderstand.
- Bus:** Intermediary connector without switchable resistor-network.
- End of Bus:** Connector with switchable resistor network (ON/OFF).

Gehäuse / Housing

- Kunststoff schwarz, metallisiert
- Plastic black, metalized

Kabelabgang / Cable outlet

- H=Horizontal / V=Vertikal (siehe Massskizze auf Seite 8)
- H=horizontal / V=vertical (see dimension sketch on page 8)

Anschluss Bus-Leitung / Bus line connection

- Klemmen, starr 0.14 bis 1.5 mm², flexibel 0.14 bis 1.00 mm²
- Terminals, rigid 0.14 to 1.5 mm², flexible 0.14 to 1.00 mm²

Abmessungen / Dimensions

- 50 x 38 x 18.5 mm (LxBxH)
- 50 x 38 x 18.5 mm (LxWxH)

Temperaturbereich / Temperature range

- 25°C bis +85°C
- 25°C to +85°C

Induktivität / Inductor

- Keine
- None

Bezeichnung	P/N	Ausführung	Funktion	Gehäuse
Designation	P/N	Version	Function	Housing
		DP PG	Bus „End of Bus“	Black Met.
PB-B 1.5MB	DE007964	x	x	x
PB-F 1.5MB	DE004827	x	x	x
PB-MB 1.5MB	DE007966	x	x	x
PB-MF 1.5MB	DE005707	x	x	x

Technische Änderungen vorbehalten / Technical modification reserved



www.atd-elektronik.cz
www.atd-shop.com

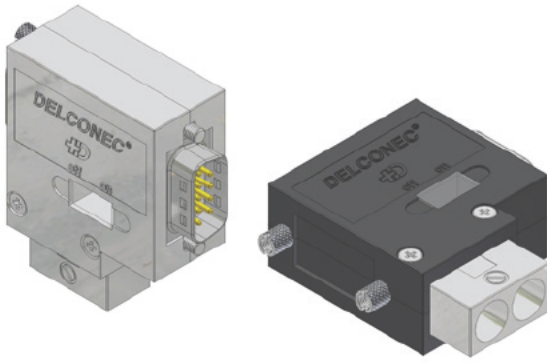

Profibus Stecker PB 12 Mbaud

EN 50 170; 9polig

Profibus connector PB 12 Mbaud

EN 50 170; 9pole



Pin-Belegung / Pin-out

Linie	D-Sub	Ankommend	Abgehend
Line	D-Sub	incoming	outgoing
P	Pin 3	B1 rot / red	B2 rot / red
N	Pin 8	A1 grün / green	A2 grün / green

Technische Daten / Technical Data

Ausführung / Version

DP = Standard Ausführung
 PG = Mit Programmiergeräte-Anschluss
 DP = Standard version
 PG = With programming device connection

Funktion / Function

Bus: Verbindungsstecker ohne zuschaltbaren Abschlusswiderstand.
End of Bus: Verbindungsstecker mit Schalter (ON/OFF) für zuschaltbaren Abschlusswiderstand.
Bus: Intermediary connector without switchable resistor-network.
End of Bus: Connector with switchable resistor network (ON/OFF).

Gehäuse / Housing

Kunststoff schwarz, metallisiert
 Plastic black, metalized

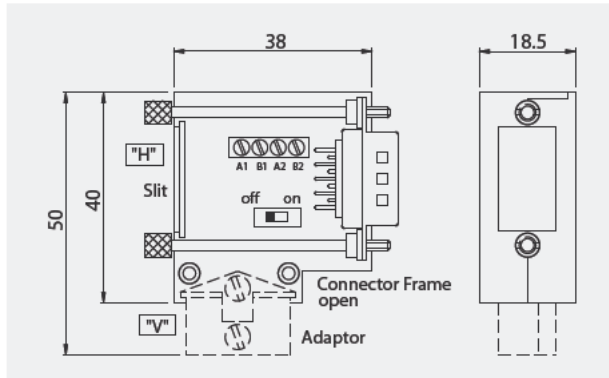

Kabelabgang / Cable outlet

H=Horizontal / V=Vertikal (siehe Massskizze auf Seite 8)
 H=horizontal / V=vertical (see dimension sketch on page 8)

Anschluss-Bus Leitung / Bus line connection

Klemmen, starr 0.14 bis 1.5 mm², flexibel 0.14 bis 1.00 mm²
 Terminals, rigid 0.14 to 1.5 mm², flexible 0.14 to 1.00 mm²

Abmessungen / Dimensions

50 x 38 x 18.5 mm (L x B x H)
 50 x 38 x 18.5 mm (L x W x H)

Temperaturbereich / Temperature range

-25°C bis +85°C
 -25°C to +85°C

Integrierte Induktivitäten / Integrated inductors

Zur Verringerung der Leitungsreflexionen
 To reduce the in line reflections

Bezeichnung	P/N	Ausführung	Funktion	Gehäuse
Designation	P/N	Version	Function	Housing
		DP PG	Bus „End of Bus“	Black Met.
PB-B 12MB	DE007963	x	x	x
PB-F 12MB	DE004830	x	x	x
PB-MB 12MB	DE007965	x	x	x
PB-MF 12MB	DE005701	x	x	x
PB-F 12 MB PG	DE005024	x	x	x
PB-MF 12 MB PG	DE005509	x	x	x

Technische Änderungen vorbehalten / Technical modification reserved



www.atd-elektronik.cz
 www.atd-shop.com

ProfiBus Stecker PB

EN 50 170; 9polig

ProfiBus connectors PB

EN 50 170; 9pole

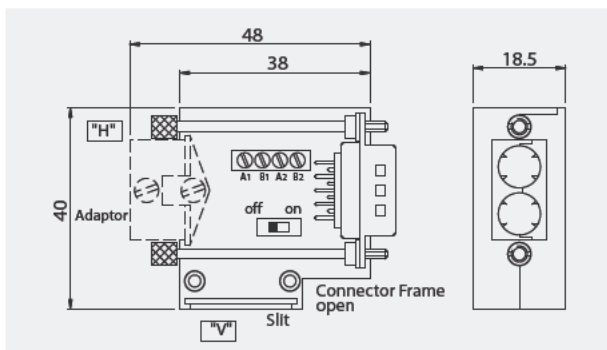
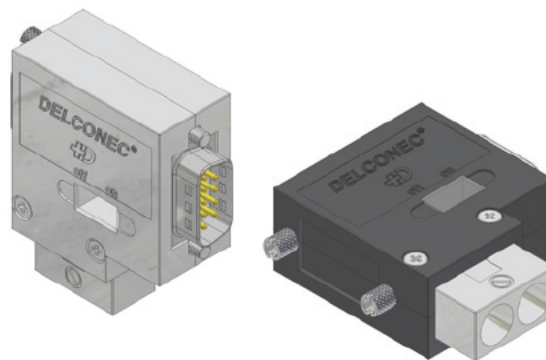

Horizontal-Montage

Horizontal assembling

DP-Ausführung

DP version

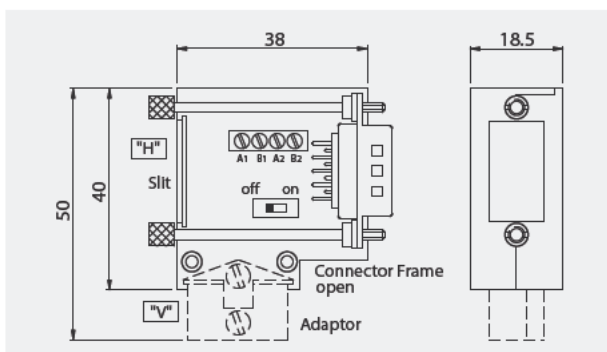

Vertikal-Montage

Vertical assembling

DP-Ausführung

DP version

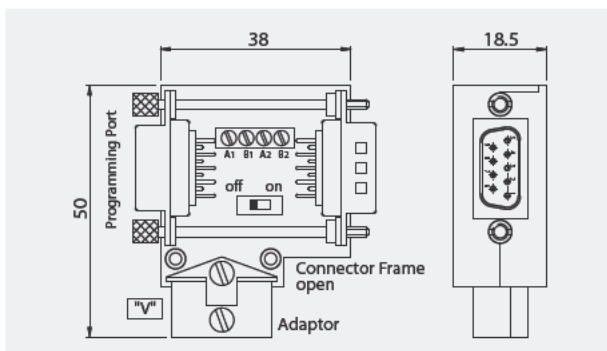

Vertikal-Montage

Vertical assembling

PG-Ausführung

PG version

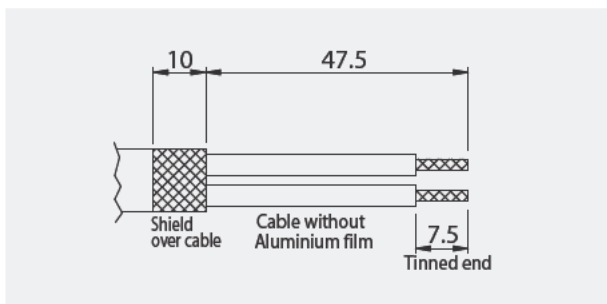

Kabel-Vorbereitung

Cable preparation

Technische Änderungen vorbehalten / Technical modification reserved

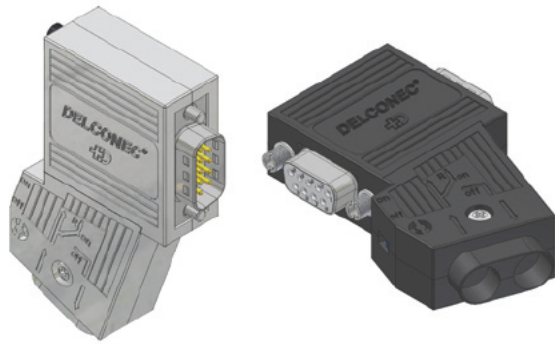

Profibus Stecker PBA 12 Mbaud

Mit Schraubklemme; EN 50 170; 9polig

Profibus connector PBA 12 Mbaud

With screw terminals; EN 50 170; 9pole



Pin-Belegung / Pin-out

Linie	D-Sub	Ankommend	Abgehend
Line	D-Sub	incoming	outgoing
P	Pin 3	B1 rot / red	B2 rot / red
N	Pin 8	A1 grün / green	A2 grün / green

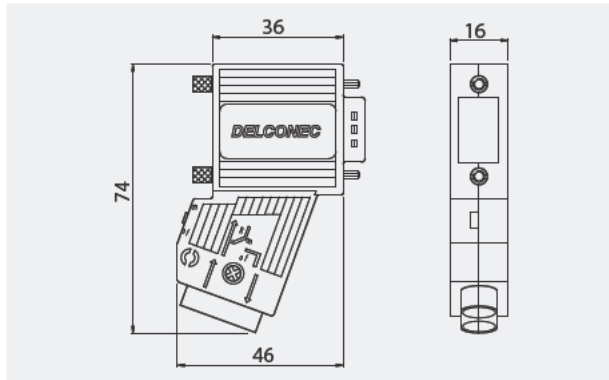

Technische Daten / Technical Data

Ausführung / Version

DP = Standard Ausführung
 PG = Mit Programmiergeräte-Anschluss
 DP = Standard version
 PG = With programming device connection

Funktion / Function

Bus: Verbindungsstecker ohne zuschaltbaren Abschlusswiderstand.
End of Bus: Verbindungsstecker mit Schalter (ON/OFF) für zuschaltbaren Abschlusswiderstand.
Bus: Intermediary connector without switchable resistor-network.
End of Bus: Connector with switchable resistor network (ON/OFF).

Gehäuse / Housing

Kunststoff schwarz, metallisiert
 Plastic black, metalized

Kabelabgang / Cable outlet

70° gewinkelt
 70° angled

Anschluss Bus-Leitung / Bus line connection

Klemmen, starr 0.14 bis 1.5 mm², flexibel 0.14 bis 1.00 mm²
 Terminals, rigid 0.14 to 1.5 mm², flexible 0.14 to 1.00 mm²

Abmessungen / Dimensions

74 x 46 x 16 mm (L x B x H)
 74 x 46 x 16 mm (L x W x H)

Temperaturbereich / Temperature range

-25°C bis +85°C
 -25°C to +85°C

Integrierte Induktivitäten / Integrated inductors

Zur Verringerung der Leitungsreflexionen
 To reduce the in line reflections

Bezeichnung	P/N	Ausführung	Funktion	Gehäuse
Designation	P/N	Version	Function	Housing
		DP PG	Bus „End of Bus“	Black Met.
PBA-B 12MB	DE008002	x	x	x
PBA-F 12MB	DE008003	x	x	x
PBA-MB 12MB	DE008005	x	x	x
PBA-MF 12MB	DE008006	x	x	x
PBA-F 12 MB PG	DE008004	x	x	x
PBA-MF 12 MB PG	DE008007	x	x	x

Technische Änderungen vorbehalten / Technical modification reserved



www.atd-elektronik.cz
 www.atd-shop.com

ProfiBus Stecker PBA IDC

Mit Schneidklemme

ProfiBus connector PBA IDC

With IDC

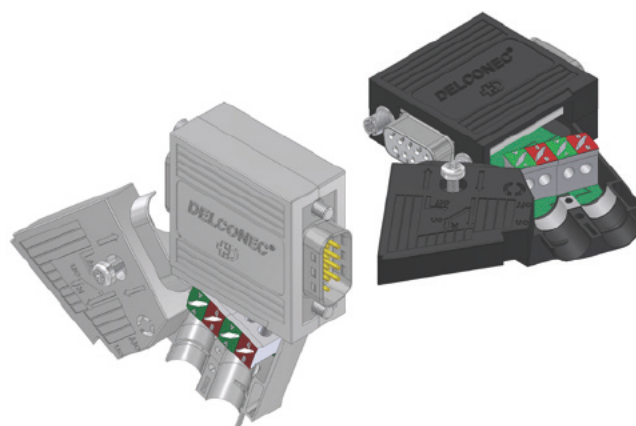

IDC = Insulation Displacement Connection

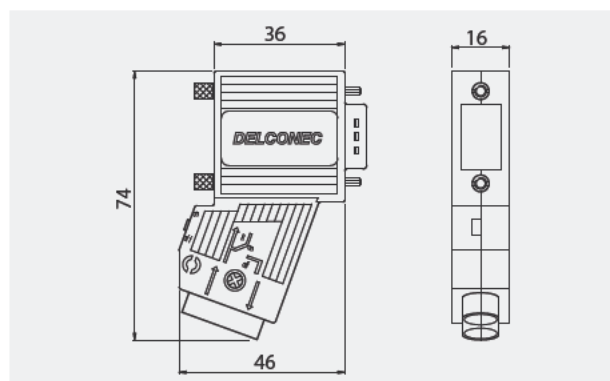

Pin-Belegung / Pin-out

Linie	D-Sub	Ankommend	Abgehend
Line	D-Sub	incoming	outgoing
P	Pin 3	B1 rot / red	B2 rot / red
N	Pin 8	A1 grün / green	A2 grün / green

Technische Daten / Technical Data

Ausführung / Version

DP = Standard Ausführung
 PG = Mit Programmiergeräte-Anschluss
 DP = Standard version
 PG = With programming device connection

Funktion / Function

Bus: Verbindungsstecker ohne zuschaltbaren Abschlusswiderstand.
End of Bus: Verbindungsstecker mit Schalter (ON/OFF) für zuschaltbaren Abschlusswiderstand.
Bus: Intermediary connector without switchable resistor-network.
End of Bus: Connector with switchable resistor network (ON/OFF).

Gehäuse / Housing

Kunststoff schwarz, metallisiert
 Plastic black, metalized

Kabelabgang / Cable outlet

70° gewinkelt
 70° angled

Anschluss Bus-Leitung / Bus line connection

Klemmen, starr 0.6 bis 0.65 mm², flexibel 0.53 bis 0.66 mm²
 Terminals, rigid 0.6 to 0.65 mm², flexible 0.53 to 0.66 mm²

Abmessungen / Dimensions

74 x 46 x 16 mm (LxBxH)
 74 x 46 x 16 mm (LxWxH)

Temperaturbereich / Temperature range

-25°C bis +85°C
 -25°C to +85°C

Integrierte Induktivitäten / Integrated inductors

Zur Verringerung der Leitungsreflexionen
 To reduce the in line reflections

Bezeichnung	P/N	Ausführung	Funktion	Gehäuse
Designation	P/N	Version	Function	Housing
		DP PG	Bus „End of Bus“	Black Met.
PBA-B 12MB IDC	DE010755	x	x	x
PBA-F 12MB IDC	DE010525	x	x	x
PBA-MB 12MB IDC	DE010757	x	x	x
PBA-MF 12MB IDC	DE010309	x	x	x
PBA-F 12 MB PG IDC	DE010707	x	x	x
PBA-MF 12 MB PG IDC	DE010708	x	x	x

Technische Änderungen vorbehalten / Technical modification reserved



www.atd-elektronik.cz
 www.atd-shop.com

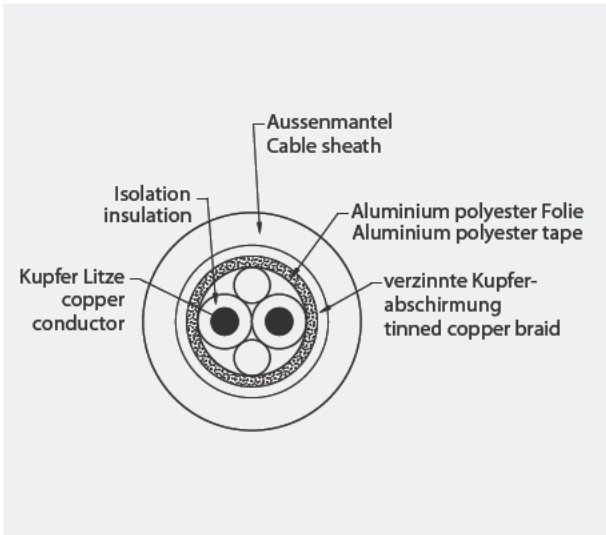
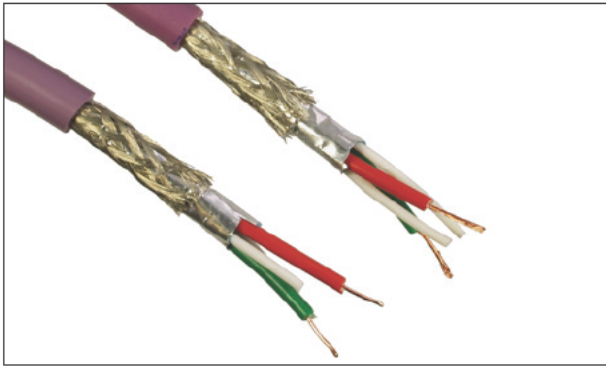

Profibus Kabel PUR

Verbindungskabel für Profibus mit flexiblem Leiter (Litze)

Profibus Cable PUR

Interconnecting cable for Profibus stranded wire



Bestellbezeichnung

Ordering information

Artikel-Nr.	DE006220
Bezeichnung	Bus-Kabel PUR mit flexiblem Leiter (Litze) 2 x 0.51 mm
Part-Number	DE006220
Description	Bus Cable PUR with stranded wire 2 x 0.51 mm; flexible

Stecker

Connector

Dieses Kabel ist geeignet für alle Profibus-Stecker der Serie PB oder PBA.
The cable is used for all Profibus connectors type PB or PBA.

Max. Biegeradius / Max. bending radius	80 mm
Max. Arbeitsgeschwindigkeit / Max. translation speed	180 m/min.
Max. Beschleunigung / Max. acceleration	4 m/s ²
Leiter / Conductor	flexibel / flexible
Anzahl Leiter / Number of conductor	2 x 0.51 (AWG 24)
Schutzmantel / Insulation	Polyethylene / Polyethylene
Farbcode / Colour code	grün/rot / green/red
Abschirmung / Shield	Aluminium Polyester Folie / Aluminium polyester tape verzinnertes Kupfergeflecht / Tinned copper braid (coverage 65 %)
Aussenmantel / Cable sheath	Polyurethane, violett RAL 4001 / Polyurethane, violet RAL 4001
Impedanz / Characteristic impedance	150 Ω
Elektrischer Widerstand / Electrical resistivity	76 Ω/km
Isolationswiderstand / Insulation resistance	2500 MΩ.xkm
Dämpfung / Attenuation	@ 9.6 kHz < 3 dB/km @ 38.4 kHz < 5 dB/km @ 1.0 MHz < 25 dB/km @ 16.0 MHz < 52 dB/km
Aussendurchmesser / Outside diameter	8 mm
Betriebstemperatur / Operating temperature	+5° C to +60° C
Lagertemperatur / Storage temperature	-40° C to +80° C
Gewicht / Weight	27 kg/km

Technische Änderungen vorbehalten / Technical modification reserved



www.atd-elektronik.cz
www.atd-shop.com

ProfiBus Kabel PVC

Verbindungskabel für ProfiBus mit massivem Leiter (Draht)

ProfiBus Cable PVC

Interconnecting cable for ProfiBus with solid wire

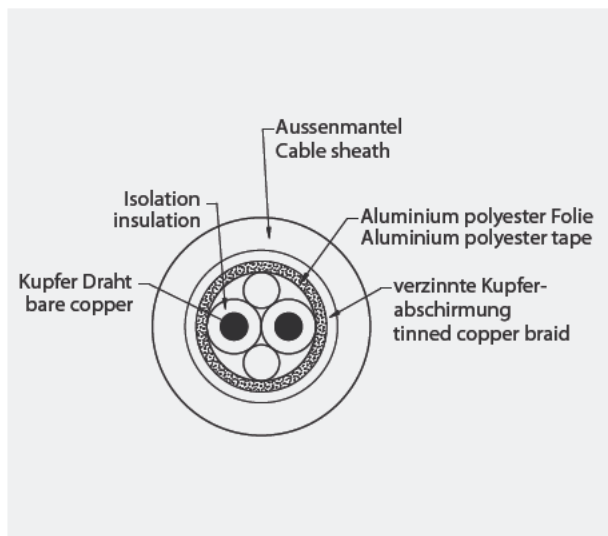
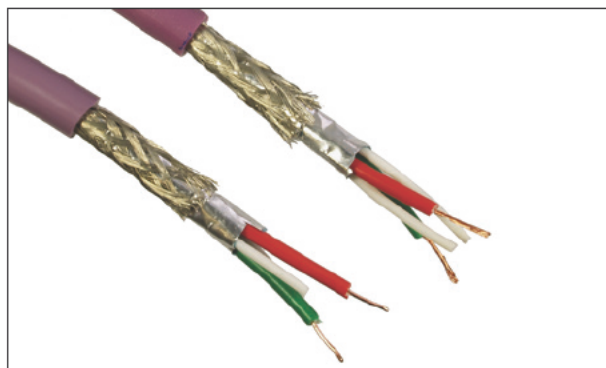

Bestellbezeichnung

Ordering information

Artikel-Nr.	DE006221
Bezeichnung	Bus-Kabel PVC mit massivem Leiter (Draht) 2 x 0.64 mm; Kupfer
Part-Number	DE006221
Description	Bus Cable PVC with solid wire 2 x 0.64 mm; Bare copper

Stecker

Connector

Dieses Kabel ist geeignet für alle ProfiBus-Stecker der Serie PB oder PBA.

The cable is used for all ProfiBus connectors type PB or PBA.

Leiter / Conductor	Kupfer / Bare copper
Anzahl Leiter / Number of conductor	2 x 0.64 (AWG 22)
Schutzmantel / Insulation	Polyethylene / Polyethylene
Farbcode / Colour code	grün/rot / green/red
Abschirmung / Shield	Aluminium Polyester Folie / Aluminium polyester tape verzinntes Kupfergeflecht / Tinned copper braid (coverage 65 %)
Aussenmantel / Cable sheath	PVC, Farbe violett RAL 4001 / PVC, Colour violet RAL 4001
Impedanz / Characteristic impedance	150 Ω
Elektrischer Widerstand / Electrical resistivity	57.5 Ω/km
Isolationswiderstand / Insulation resistance	2500 MΩ x km
Dämpfung / Attenuation	@ 9.6 kHz < 3 dB/km @ 38.4 kHz < 5 dB/km @ 1.0 MHz < 22 dB/km @ 16.0 MHz < 45 dB/km
Aussendurchmesser / Outside diameter	8 mm
Betriebstemperatur / Operating temperature	+5° C to +60° C
Lagertemperatur / Storage temperature	-40° C to +80° C
Gewicht / Weight	27 kg/km

Technische Änderungen vorbehalten / Technical modification reserved



www.atd-elektronik.cz
www.atd-shop.com

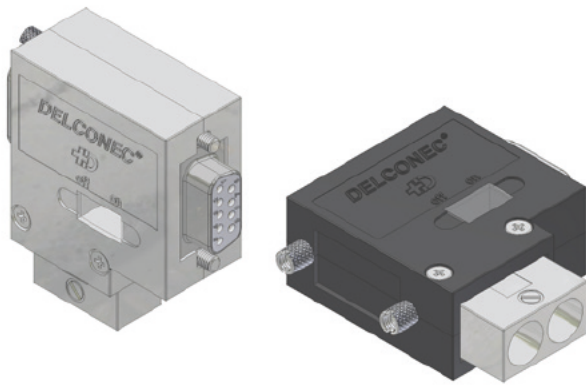

CAN-Bus Stecker (CB) bis 1 Mbaud

DIN 11898; 9polig

CAN-Bus connector (CB) up to 1 Mbaud

DIN 11898; 9pole

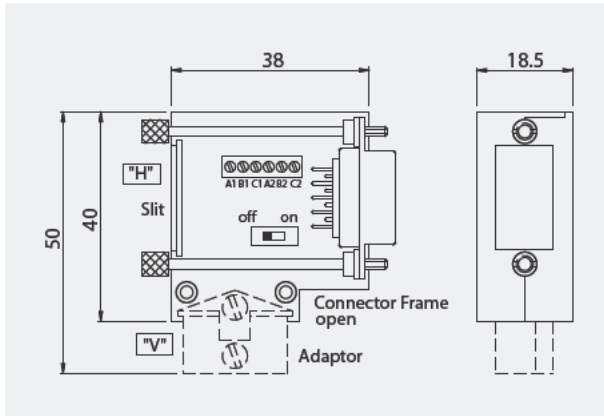

Pin-Belegung / Pin-out

	D-Sub	Ankommend	Abgehend
	D-Sub	incoming	outgoing
Can-Low	Pin 2	A1	A2
Can-High	Pin 7	B1	B2
Can-GND	Pin 3	C1	C2
Shield	Pin 5		

Technische Daten / Technical Data

Versorgungsspannung / supply voltage

Über den FeldBus-Teilnehmer kommend 4.75 bis 5.25 V DC
Over FieldBus 4.75 to 5.25 V DC

Stromaufnahme / Power consumption

≤ 5 mA
≤ 5 mA

Übertragungsrate / Data rate

bis 1 MBit/s
up to 1 MBit/s

Abschlusswiderstand / Terminating resistor

Integriert, zuschaltbar
Integrated, can be switch on/off

Schraubverriegelung / Screw locking feature

UNC4-40
UNC4-40

Kabelabgang / Cable outlet

H=Horizontal / V=Vertikal (siehe Massskizze auf Seite 8)
H=horizontal / V=vertical (see dimension sketch on page 8)

Anschluss Busleitung / Bus line connection

Klemmen, starr 0.14 bis 0.5 mm²; flexibel 0.14 bis 0.5 mm²
Terminals, rigid 0.14 to 0.5 mm²; flexible 0.14 to 0.5 mm²

Abmessungen / Dimensions

50 x 38 x 18.5 mm (LxBxH)
50 x 38 x 18.5 mm (LxWxH)

Temperaturbereich / Temperature range

-25°C bis +85°C
-25°C to +85°C

Gehäuse / Housing

Kunststoff schwarz, metallisiert
Plastic black, metalized

Bezeichnung	P/N	PG-Anschluss	Gehäuse
Designation	P/N	PG-Connection	Housing
CANBus (CB)	DE006602		schwarz / black
CANBus met. (CB)	DE006603		metallisiert / metalized
CANBus-PG (CB)	DE006600	x	schwarz / black
CANBus-PG met. (CB)	DE006601	x	metallisiert / metalized

Technische Änderungen vorbehalten / Technical modification reserved



www.atd-elektronik.cz
www.atd-shop.com

CAN-Bus Stecker (CBA) bis 1 Mbaud

DIN 11898; 9polig

CAN-Bus connector (CBA) up to 1 Mbaud

DIN 11898; 9pole

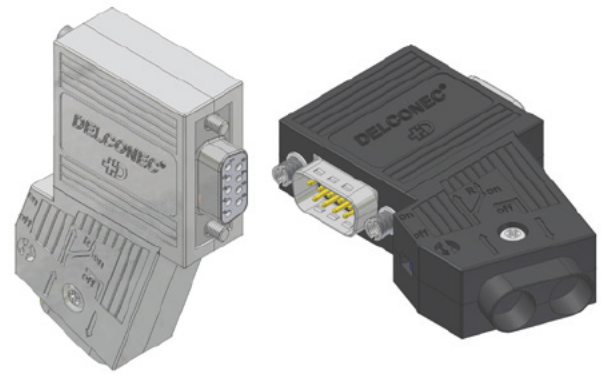

Pin-Belegung / Pin-out

	D-Sub	Ankommend	Abgehend
	D-Sub	incoming	outgoing
Can-Low	Pin 2	A1	A2
Can-High	Pin 7	B1	B2
Can-GND	Pin 3	C1	C2
Shield	Pin 5		

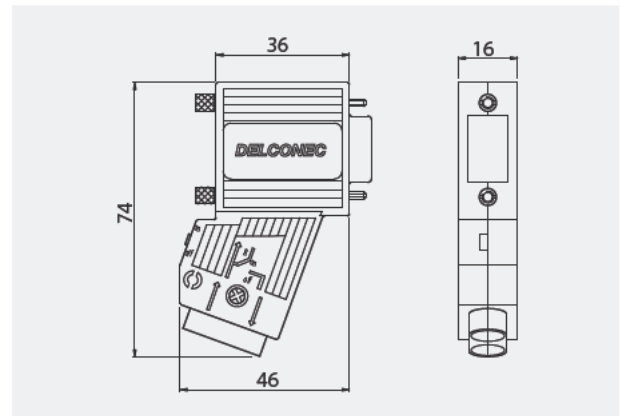

Technische Daten / Technical Data

Versorgungsspannung / Power fail

Über den FeldBus-Teilnehmer kommend 4.75 bis 5.25 V DC
Over FieldBus 4.75 to 5.25 V DC

Stromaufnahme / Power consumption

≤ 5 mA
≤ 5 mA

Übertragungsrate / Data rate

bis 1 MBit/s
up to 1 MBit/s

Abschlusswiderstand / Terminating resistor

Integriert, zuschaltbar
Integrated, can be switch on/off

Schraubverriegelung / Screw locking feature

UNC4-40
UNC4-40

Kabelabgang / Cable outlet

70° gewinkelt
70° angled

Anschluss Busleitung / Bus line connection

Klemmen, starr 0.14 bis 0.5 mm²; flexibel 0.14 bis 0.5 mm²
Terminals, rigid 0.14 to 0.5 mm²; flexible 0.14 to 0.5 mm²

Abmessungen / Dimensions

74x46x16 mm (LxBxH)
74x46x16 mm (LxWxH)

Temperaturbereich / Temperature range

-25°C bis +85°C
-25°C to +85°C

Gehäuse / Housing

Kunststoff schwarz, metallisiert
Plastic black, metalized

Bezeichnung	P/N	PG-Anschluss	Gehäuse
Designation	P/N	PG-Connection	Housing
CANBus (CBA)	DE008242		schwarz / black
CANBus met. (CBA)	DE008455		metallisiert / metalized
CANBus-PG (CBA)	DE008464	x	schwarz / black
CANBus-PG met. (CBA)	DE008465	x	metallisiert / metalized

Technische Änderungen vorbehalten / Technical modification reserved



www.atd-elektronik.cz
www.atd-shop.com

Allgemeine Verkaufs- und Lieferbedingungen

Allgemeines

Für den Geschäftsverkehr zwischen der Deltron AG und dem Besteller gelten ausschliesslich die nachstehenden Lieferbedingungen. Diese Bedingungen sind verbindlich für den gesamten gegenwärtigen und zukünftigen Geschäftsverkehr mit der Deltron AG, auch wenn darauf nicht besonders Bezug genommen wird.

Alle Angebote sind freibleibend, das heisst, die Lieferfirma behält sich vor, aufgrund des Angebotes den Auftrag hereinzunehmen oder abzulehnen.

Jeder Auftrag gilt erst mit der Klarstellung aller Einzelheiten und mit der schriftlichen Bestätigung der Lieferfirma als angenommen.

Die Preise sind fest. Der Deltron AG steht jedoch das Recht zu, die am Tage der Lieferung gültigen Preise zu verrechnen. Alle Rechnungen sind, sofern nichts anderes vereinbart ist, zahlbar in Schweizer Franken. Verpackungskosten, Fracht und Porto werden gesondert berechnet.

Teillieferungen sind zulässig.

Die Annahme und Ausführung von Aufträgen kann von einer Sicherstellung oder Vorauszahlung abhängig gemacht werden.

Zahlungsbedingungen

Die Rechnungen sind, sofern nichts anderes vereinbart, innert 30 Tagen ohne irgendwelchen Abzug zahlbar. Bei Zahlung mit Wechseln ist die Deltron AG berechtigt, die banküblichen Diskontspesen zu verlangen. Checks und Wechsel gelten erst mit deren Einlösung als Zahlung. Das Verrechnungsrecht mit bestehenden oder geltend gemachten Ansprüchen des Käufers wird ausdrücklich wegbedungen. Ebenso wird die Zahlungspflicht durch geltend gemachte Mängel nicht beeinflusst.

Eigentumsvorbehalt

Die gelieferte Ware bleibt bis zur vollständigen Bezahlung aller Forderungen Eigentum der Firma Deltron AG.

Lieferzeiten

Die angegebenen Lieferfristen sind unverbindlich. Es wird insbesondere keine Verantwortung für Verzögerungen übernommen, die durch unvorhergesehene Ereignisse entstehen wie höhere Gewalt, Mobilmachung, Krieg, Aufruhr, Rohstoffmangel, Betriebsstörungen, Fabrikationsausschuss, Transportverzögerungen, Streik oder andere unverschuldete Begebenheiten entstehen. Sofern die bestellte Ware infolge derartiger unverschuldeter Ereignisse überhaupt nicht oder nur verspätet geliefert werden kann, so erwachsen dem Käufer dadurch keinerlei Ansprüche in irgendwelcher Art.

Zeichnungen und Unterlagen

An allen Zeichnungen, Entwürfen, Kostenvoranschlägen und anderen Unterlagen der Deltron AG behält sich diese das alleinige Eigentums- und Urheberrecht vor. Solche Belege werden dem Besteller persönlich anvertraut und dürfen ohne schriftliche Zustimmung der Lieferfirma weder Dritten zugänglich gemacht noch kopiert werden. Sie sind der Deltron AG auf erstes Verlangen zurückzugeben. Zuwiderhandlungen verpflichten den Besteller zu vollem Schadenersatz und berechtigen die Lieferfirma zum Vertragsrücktritt.

Versand und Transportrisiko

Der Käufer trägt das Risiko für die von ihm bestellte Ware sobald ihm die Versandbereitschaft gemeldet wird, spätestens vom Zeitpunkt an, wenn die Ware die Fabrik verlässt.

Eine Transportversicherung wird nur auf ausdrücklichen Wunsch des Bestellers und auf dessen Kosten abgeschlossen. Sendungen mit allfälligen Transportschäden sind mit Vorbehalt anzunehmen. Die Mängel sind der betreffenden Transportanstalt zwecks Tatbestandaufnahme sofort anzumelden. Reklamationen und Mängelrügen sind innert 8 Tagen nach Ankunft der Ware bei der Deltron AG anzubringen, andernfalls die Lieferung als vorbehaltlos angenommen gilt.

Gewährleistungen und Haftung für Mängel

Offensichtliche Mängel müssen innerhalb von einer Frist von 14 Tagen ab Empfang der Ware schriftlich angezeigt werden, andernfalls gilt die Ware als genehmigt und das Gewährleistungsrecht als verwirkt.

Die Gewährleistungs- und Verjährungsfristen betragen zwölf Monate ab Ablieferung der Ware.

Ausgeschlossen von der Gewährleistung sind natürliche Abnutzung, höhere Gewalt, Schäden infolge fehlerhafter oder unsachgemässer Behandlung, übermässiger Beanspruchung, ungeeigneter Betriebsmittel und chemischer, elektromechanischer oder elektrischer Einflüsse, die ohne Verschulden der Deltron AG entstehen. Die Haftung verpflichtet die Deltron AG nur zum kostenlosen Ersatz der fehlerhaften Teile, andere Rechtsbehelfe wie Kaufpreisminderung oder Wandelung (Rücktritt vom Vertrag) sowie weitergehende Schadenersatzansprüche sind im gesetzlich zulässigen Rahmen ausgeschlossen.

Warenrücksendungen werden nur akzeptiert, falls vorgängig bei der Deltron AG eine RMA-Nummer (Return Material Accepted) gelöst wurde. Diese Nummer ist gut sichtbar auf dem Lieferschein anzubringen!

Erfüllungsort und Gerichtsstand

Als Erfüllungsort gilt Burgdorf. Für allfällige Streitigkeiten ist ausschliesslich das schweizerische Recht anwendbar. Gerichtsstand ist Burgdorf. Deltron AG ist jedoch berechtigt jedes andere Gericht anzurufen.

General Terms of Sale and Supply

General

Transactions between Deltron AG and the purchaser are regulated exclusively by the following terms of supply. These terms are binding for all present and future transactions with Deltron AG, even if no specific reference is made to them. All quotations are non-binding, that is to say, the supplier reserves the right to accept or decline the order based on the quotation.

Each order will only be regarded as accepted following clarification of all details and upon written confirmation by the supplier.

The prices are fixed. However, Deltron AG reserves the right to charge the price ruling on the day of delivery. Unless otherwise agreed, all invoices are payable in Swiss francs. Packaging costs, freight and postage are charged separately. Part deliveries are permitted.

The acceptance and execution of orders may require the provision of a security or part payment.

Terms of payment

Unless otherwise agreed, invoices are payable within 30 days without deductions of any kind. In the event of payment using bills of exchange, Deltron AG is entitled to demand the normal bank discount charges. Cheques and bills of exchange are not regarded as payment until they have been cleared. The right of set-off against existing or asserted claims by the purchaser is expressly excluded. Furthermore, asserted claims of defects have no bearing on the obligation to make payment.

Reservation of Title

The goods supplied remain the property of Deltron AG until payment in full has been received.

Delivery Periods

The stated delivery periods are not binding. In particular, no liability can be accepted for delays arising from unforeseen events, such as force majeure, mobilization, war, unrest, shortage of raw materials, operational breakdowns, manufacturing rejects, transport delays, strikes or other events for which the supplier is not responsible. If the ordered goods can only be delivered late or not at all as a result of such events which are not the responsibility of the supplier, the purchaser has no claims of any kind.

Drawings and Documentation

Deltron AG retains the sole right of ownership and copyright to all drawings, drafts, tender documentation and other documentation. Such documentation is personally entrusted to the purchaser and may not be made available to third parties or copied without the written agreement of the supplier. They are to be returned to Deltron AG upon their first request. Any violation obliges the purchaser to make restitution for damages and entitles the supplier to withdraw from the contract.

Delivery and Transport Risk

The purchaser bears the risk for goods ordered by him as soon as he is advised that they are ready for dispatch and at the latest from the moment that the goods leave the factory.

Transport insurance is only concluded at the express request of the purchaser and at his expense. In the event of any transport damage, deliveries should be accepted subject to reservation. Damages are to be reported immediately to the transport organization concerned in order to record the circumstances. Any complaints are to be submitted to Deltron AG within 8 days of receipt of the good, otherwise the delivery is regarded as unconditionally accepted.

Guarantee and Liability for defects

Obvious defects are obliged to be reported in writing within 14 days of receipt of the goods, otherwise the assertion of the warranty claim is excluded.

The warranty and limitation periods are twelve months after dispatch of the goods.

Excluded from the liability for defects are natural abrasion and force majeure, damage or liability due to any improper handling, excessive strain, unsuitable equipment and chemical, electro-mechanical or electrical influences, which are not the fault of Deltron AG.

This liability only obliges Deltron AG to replace the defective parts free of charge; any other claims are excluded.

Returned goods will only be accepted if an RMA number (Return Material Accepted) has previously been issued by Deltron AG. This number has to be clearly marked on the delivery note.

Place of performance and Jurisdiction

The place of performance is deemed to be Burgdorf. In the event of any disputes Swiss law applies exclusively. Place of jurisdiction is Burgdorf. Deltron although is entitled to take legal action at any other court of justice.

www.atd-elektronik.cz
www.atd-shop.com

Gültig ab 2017
Valid from 2017

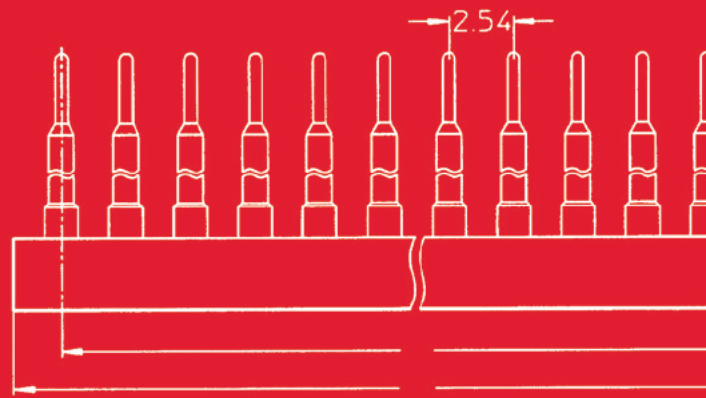
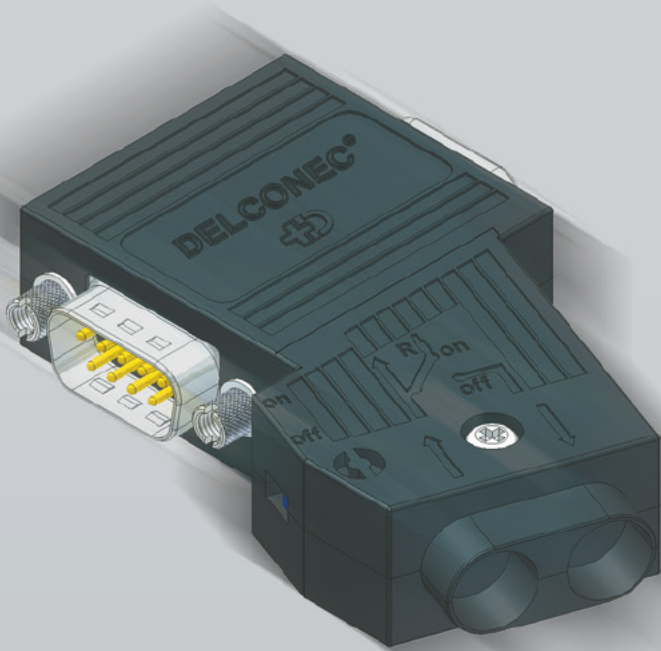

www.deltron.ch
www.d-sub.ch

DELTRON SWISS
CONNECT 2 CUSTOMIZE

Deltron AG, Industrie Neuhof 8c, CH-3422 Kirchberg/Switzerland
Phone +41 (0)34 448 12 12, Fax +41 (0)34 448 12 13
info@deltron.ch, www.deltron.ch



www.atd-elektronik.cz
www.atd-shop.com